

# Schène

*Machines et outillages pour le travail du bois.*

Notre expertise de + de

70  
ans

**Votre spécialiste de machines  
pour le travail du bois, pvc et  
aluminium.**



# Catalogue 2024-2025

*Bureau-Showroom-Magasin*

Avenue du Parc 16 | B- 4650 CHAINEUX  
Tél. : 087 335968 | mschene@schene.be

[www.schene.be](http://www.schene.be)

# Votre partenaire dans le domaine de l'outillage industriel depuis plus de 70 ans en région de Liège.

Toute menuiserie, chantier, atelier a besoin de s'équiper correctement. Plus de 500 machines et accessoires pour vous aider à réaliser vos projets les plus ambitieux.

Nous serons heureux de vous accueillir dans nos installations. Venez nous rendre visite dans notre magasin et laissez-vous conseiller.

Société familiale, dynamique et motivée. Une belle expérience professionnelle pour les amoureux du bois et de la construction.

Notre motivation, c'est de pouvoir vous conseiller, vous proposer les machines et outillages les plus compétents pour un meilleur résultat, une meilleure satisfaction .

En bref, un endroit idéal pour celui qui est à la recherche des dernières trouvailles sur le marché.

C'est une équipe d'une dizaine de personnes à votre service. Avec la certitude du personnel compétent pour vous aider, vous conseiller et vous guider dans votre choix.

Chaque année ne manquez pas le rendez-vous de nos journées portes ouvertes début du mois de décembre !

## Nous vous proposons différents produits :

---

Les machines à bois traditionnelles

Les machines à bois CNC

Les machines portatives

Les aspirations

Les chauffages

Les machines pour l'Aluminium et pvc

Les outillages et accessoires

**70**  
ans



Des machines à votre service.  
Société spécialisée dans la construction de machines à commande numérique.  
Notre production de machines CNC pour le bois comprend des CNC horizontales et verticales.  
Développés pour le travail du bois, ils sont extrêmement polyvalents et faciles à utiliser, grâce à une interface et un logiciel très intuitif, combinés aux plus hauts niveaux de solidité et de fiabilité.  
Ce type de machine, idéale pour les artisans, leur permet de travailler rapidement et précisément afin qu'ils puissent réaliser ce qu'ils veulent : escaliers, portes, meubles, etc.  
Le personnel d'Alfatec est en mesure de fournir, ponctuellement et rapidement, toute l'assistance nécessaire pour exploiter pleinement le grand potentiel de ces machines.

Centre d'usinage à contrôle numérique pour le perçage et le fraisage de panneau. Disponible en table pleine, à ventouses ou à barres.  
En version 3, 4 et 5 axes. Machine de grande polyvalence qui vous permet de travailler également d'autres types de matériaux.

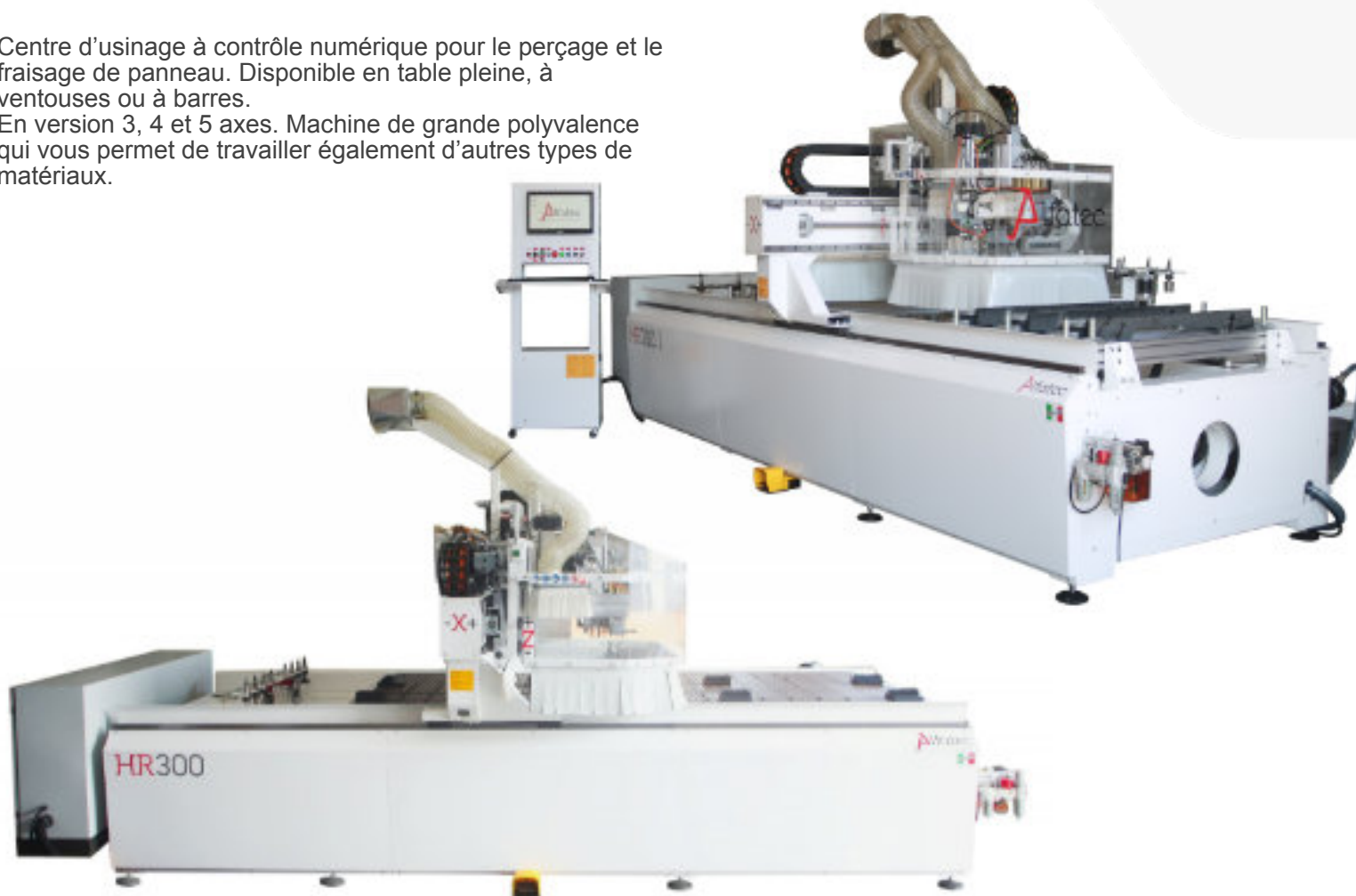

**Alfatec**  
macchine al tuo servizio





## Scies à panneaux horizontales Automatiques

Nous produisons des scies à panneaux horizontales automatiques sur mesure avec différentes hauteurs de coupe pour l'industrie du meuble. Spécialisé dans les scies à panneaux avec des solutions spéciales telles que des systèmes d'angle flexibles.



Gamme complète de machines de découpe  
Maintenance automatique  
Logiciel de gestion et d'optimisation dans toutes les machines avec applications de conception CAO, d'étiquetage personnalisé et de gestion d'entrepôt



LOGICIEL MACMAZZA

CAO/FAO ET OPTIMISEUR

Nos machines peuvent se vanter d'une commande PC facile à utiliser et compréhensible et d'un ensemble d'électronique Schneider de haute technologie. 5 niveaux de coupe pour réduire les déchets, avec la possibilité d'imprimer des étiquettes.

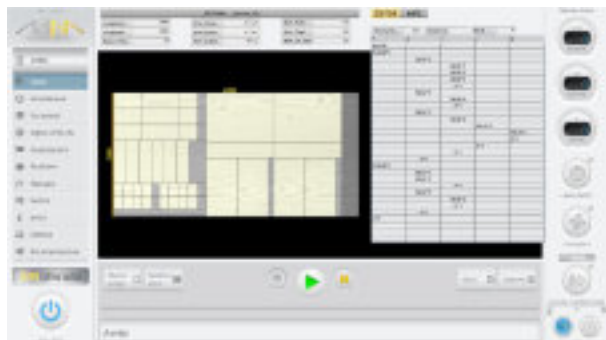

## Scie à panneaux modulaires :

Robuste et fiable

Guides THK.

Guides linéaires THK pour déplacer le chariot

Lames.

Liste des matériaux

Notre entreprise est spécialisée dans la fabrication de machines de découpe des matériaux suivants :

Aluminium, plastique, fibre ciment



## P.ONE

Avec ses versions à 4 et 5 arbres, la machine P.ONE est une corroyeuse, moulurière et profileuse automatique qui répond aux besoins des menuiseries et de petites et moyennes entreprises. La riche dotation de série comprend une table de travail de 2300 mm, une pression pneumatique sur les rouleaux d'entraînement, un démarrage direct des moteurs par un bouton-poussoir, un rouleau de pré-rabotage pneumatique, un levage motorisé, une transmission des rouleaux à joints joint de cardan. Les caractéristiques techniques de la P.ONE permettent de loger sur les toupies verticales (arbre droit et arbre gauche) et sur le 4ème groupe horizontal supérieur (épaisseur) des outils profilés avec un diamètre minimum de 110 mm et maximum de 180 mm, permettant ainsi une capacité d'usinage avec un degré de finition élevé.



## Elite 400

Elite 400 est une tenonneuse équipée d'un groupe de lames et un arbre vertical à tenonner. Futura Woodmac propose 2 modèles de tenonneuses. Si le groupe de la scie reste inchangé pour les deux modèles, le groupe de la tenonneuse peut être demandé comme arbre vertical fixe (sans déverrouiller l'outil), mais avec une course verticale sous le plan de travail de 90 mm ou avec une électrobroche Hiteco avec déverrouillage rapide de l'arbre. Le projet a été entièrement révisé pour garantir une protection maximale aux clients, en appliquant toutes les sécurités requises par la loi et pour mettre sur le marché un produit qui présente une mécanique moderne.





Woodworking Machines

MASTER M 200-23

Fraval est fière de présenter sa nouvelle plaqueuse de chants Master M 200-23 Plus Full CNC équipée de groupe de redresseur, arrondisseur et racleur de colle qui réalise toutes les opérations en seulement 3,5 mètres de longueur. Cette machine permet à l'opérateur d'effectuer le changement du chant de façon automatique en moins de 30 secondes.

## Principaux avantages :

- Machine entièrement électronique ;
- Programmes sur mesure ;
- Vitesse de 9 m/minute ;
- Grande simplicité d'emploi ;
- Idéale pour les artisans



## Points forts technologiques :

- Panneau de l'écran de 12" ;
- Guide d'alimentation du panneau à c.de numérique ;
- Toupie en entrée à contrôle numérique
- Unité de dégrossissage/brouillage "RF S/S" à c.de numérique ;
- Unité de nettoyage par pulvérisation ;
- Groupe racleur de colle à c.de numérique ;
- Arrondisseur à c.de numérique «Synco



**30<sup>o</sup>**  
**1994-2024**



### **Casadei Industria festeggia i suoi primi 30 anni di bordatrici progettando il futuro!**

Dal 1994 ad oggi, Casadei Industria è cresciuta come azienda solida, proiettata nelle sfide del futuro, forte della tradizione e della competenza acquisita da 3 generazioni.

Esperienza, passione e tenacia hanno permesso a Casadei Industria di raggiungere grandi successi: oltre 30.000 bordatrici prodotte e distribuite in 96 paesi nel mondo. Più di 2.100 clienti, una capacità produttiva di 8 bordatrici/giorno, oltre 110 test di qualità svolti.

Lo spirito innovatore che contraddistingue l'azienda, e il feedback positivo dal mercato mondiale, ha portato Casadei Industria a ricercare e progettare soluzioni lungimiranti nella bordatura, e sviluppare modelli di bordatrici, semplici e compatte, per offrire al mondo della piccola e media falegnameria, soluzioni performanti nate per la grande industria.

Casadei Industria si appresta ora con entusiasmo a festeggiare il traguardo dei 30 anni rivoluzionando la concezione della bordatrice: la nuova KRONOS, progettata per rispondere alle esigenze di flessibilità dell'artigiano.

Un nuovo gruppo multifunzione brevettato permetterà il cambio di lavorazione di bordi con assoluta semplicità, velocità e costanza.

[www.casadei-industria.com](http://www.casadei-industria.com)  
[sales@casadeiwood.com](mailto:sales@casadeiwood.com)



# esetre®

USINAGE DU BOIS TECHNOLOGIE EVOLUTION



## Techno Multiwall

Centre d'usinage à CN pour l'usinage de poutres courbées, panneaux X-LAM/CLT, panneaux SIPS et panneaux à ossature bois jusqu'à 6000 mm de largeur, 480 mm d'épaisseur et une longueur illimitée.



## Techno Fast

Centre d'usinage à CN pour l'usinage de poutres avec dimensions maxi 620 h x 300 mm et longueur configurable selon les exigences de l'utilisateur.

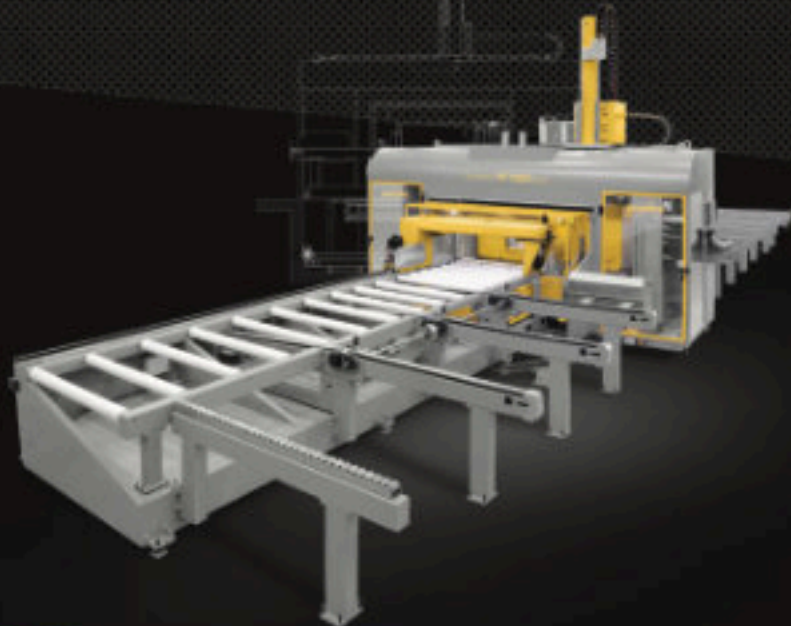
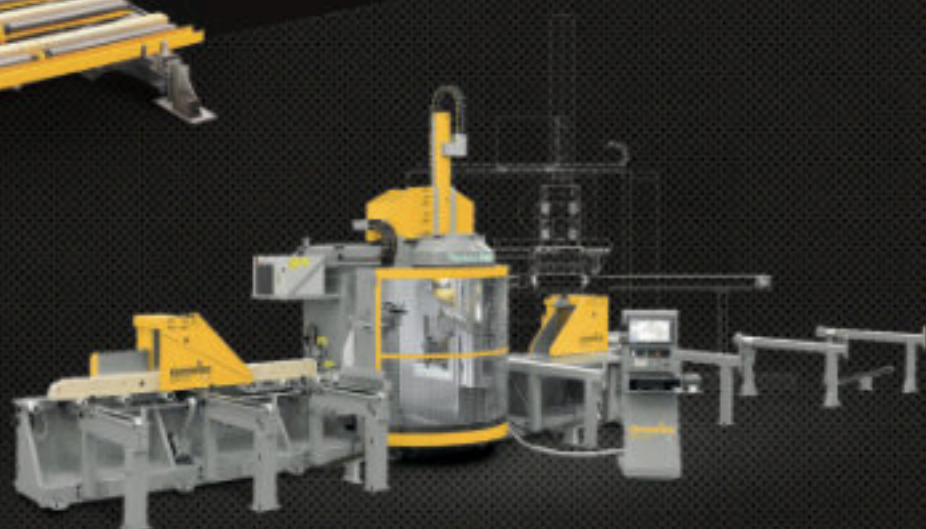

## Techno PF 1250 EVO

Centre d'usinage à CN pour la production de structures en bois, charpente et panneaux X-LAM/CLT jusqu'à 1300 mm de largeur.





Nice line, la petite ponceuse/calibreuse de la gamme Unitek pour le travail du bois. Taille minimale, facilité d'utilisation, faible consommation d'énergie et excellente capacité de traitement pour la production artisanale.

De construction robuste, il est équipé de rouleaux de grand diamètre et de longues courroies, nécessite très peu d'entretien et assure un usinage de précision en toute sécurité, conformément aux normes CE.



La ligne Winner, pour les entreprises industrielles de menuiserie de taille moyenne, est également recommandée pour les petits producteurs grâce à ses commandes conviviales, sa faible consommation d'énergie et ses faibles besoins d'entretien.

Sa construction robuste et sa capacité à prendre des rouleaux de grand diamètre et de longues courroies permettent un usinage de précision en toute sécurité, conformément aux normes CE.



Série Ligne Excel. Ponceuse/calibreuse pour le travail du bois également adaptée à l'inclusion dans des lignes automatiques, pour gérer les charges de travail industrielles en toute sécurité.

Hautes performances avec une faible consommation d'énergie et une faible maintenance. Robuste et polyvalent, grâce à la capacité de prendre des rouleaux de grand diamètre et de longues courroies.





La scie circulaire ou équarriuse est une machine de découpe avec un chariot mobile utilisée dans tous les traitements les plus courants du panneau (bois) et du bois massif. Ces machines vous permettent de couper du bois de tout type et de toute taille, en obtenant des coupes de haute précision, longues et droites.

Vous pouvez également les utiliser pour couper :

- Aluminium et alliages légers
- Polystyrène
- Plastiques et matériaux isolants



Les machines à couper et à équarrir le bois sont composées d'une base et d'un chariot coulissant dont le fonctionnement est assez simple :

le panneau ou la pièce de bois à couper est placé sur la surface de glissement, de manière à rencontrer la lame et à effectuer la coupe au point souhaité.

La machine d'équarrissage peut être demandée avec un positionnement manuel ou avec un positionnement automatique (dans la version à commande numérique, le positionnement est géré par un panneau de commande) pour faciliter l'opérateur dans les opérations de coupe, une version logicielle avec optimiseur est également disponible, dans ce cas, le programme aide l'opérateur à effectuer des coupes de panneaux avec un minimum de gaspillage de matériau.



Machines pour le travail du bois, créées pour répondre aux besoins les plus variés de l'industrie et des artisans.

**FAHDITALIA** est une entreprise qui s'occupe de la conception, de la construction et de la commercialisation de machines pour la menuiserie artisanale et l'industrie adaptée au traitement des panneaux et du bois massif.



Combinée toupie



Raboteuse



Dégauchisseuse

Mortaiseuse à mèche



La toupie à bois est une machine polyvalente qui vous permet d'effectuer deux processus principaux, le profilage et le tenonnage.





***Simplifiez-Vous votre vie!  
Choisissez Maggi!***



***Machines simples, durables et performantes***

Depuis 1963, Maggi conçoit et produit ses machines à bois pour les petits artisans : **perceuses semi-automatiques** et **CNC faciles à programmer**, **entraîneurs automatiques** et **scies radiales**, avec expérience, innovation et professionnalisme. Des produits de **haute qualité**, **fabriqués en Italie**, et un **service excellent** avec un **investissement bien adapté** à Vos besoins.

suivez nous sur:



[maggi-technology.com](http://maggi-technology.com) | [info@maggi-technology.com](mailto:info@maggi-technology.com)



# nouveautés



## FM3000

- Véritable machine de fraisage avec un moteur de fraisage indépendant de 3 CV, atteignant 18 000 tr/min
- Possibilité de rectification de la plaque
- Compatible avec Clamex et Lamello
- Usinage des 5 faces en une seule opération
- Logiciel de dessin TPA inclus avec PC

## Z500-X5

- Écran de 12" avec une interface intuitive
- Commande numérique de 5 axes : guide parallèle, angle et hauteur de la lame, hauteur et largeur du inciseur
- Guide parallèle avec un nouveau réglage micrométrique
- Potence renforcée
- Nouveau système de blocage du chariot



## Xi 410

- 3 moteurs indépendants de 6,6 CV
- Qualité de coupe comparable à celle d'une scie à panneaux
- Toupie inclinable
- Rabotage et dégauchissage jusqu'à une largeur de 410 mm
- Déplaçable avec transpalette

## Ti120-X3

- Commande intuitive avec écran de 7"
- Porte pratique avec outil intégré pour un changement rapide des courroies
- Arbre de fraisage à changement rapide
- Capot supérieur monté sur des guidages linéaires
- Commande numérique de 3 axes : hauteur et inclinaison de l'arbre de fraisage, ainsi que le guide de fraisage





Avec une expérience de plus de 40 ans, CMA 2000 est leader dans la production de machines-outils à bois traditionnelles. La fabrication réalisée au sein de l'usine permet de réaliser toute typologie d'usinage, de la production de machines en série à la production de machines personnalisées. Le contrôle à chaque étape de production garantit le bon fonctionnement de la machine et le soin du détail.



### AD530

La grande taille des dégauchisseurs, entièrement en fonte nervurée, avec levage électrique simultané et la grande fiabilité de la traction du dégauchisseur permettent d'obtenir une excellente qualité de finition de la pièce à usiner.

### JOKER

Manipulateur pour le transport de panneaux de bois, adapté à la manutention manuelle, même dans de petits espaces. Dispositif de prise par ventouses pour assurer une stabilité maximale de la charge pendant le transport.



### LNO90

Large gamme de ponceuses à bande (bande longue, oscillante et disque) pour le travail du bois et du fer, également personnalisables en taille.



# CURSAL

[cursal.com](http://cursal.com)

CURSAL S.R.L. ITALIA  
Tel +39 (0) 438.400963  
[www.cursal.com](http://www.cursal.com)  
[info@cursal.com](mailto:info@cursal.com)

*La quintessence de la tronçonnage*



**LIGNES DE DÉCOUPE  
OPTIMISÉES**  
cycle continu  
poussoirs  
scanners optiques



**CHARGEURS  
DÉCHARGEURS**  
Automatiques

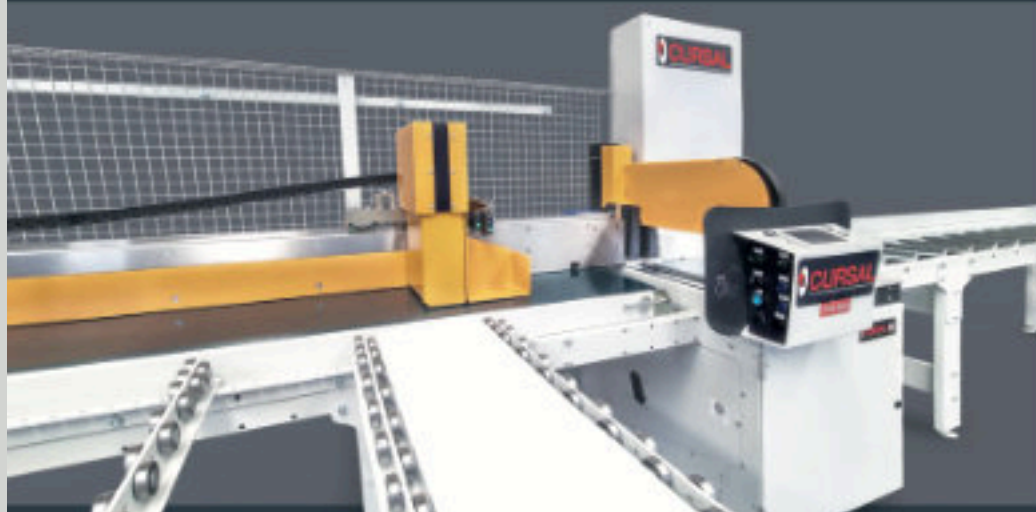

**TRONÇONNEUSES  
SEMI-AUTOMATIQUES  
ÉQUIPÉES**  
petites - moyennes - grandes  
sections



MACCHINE LAVORAZIONE PANNELLI

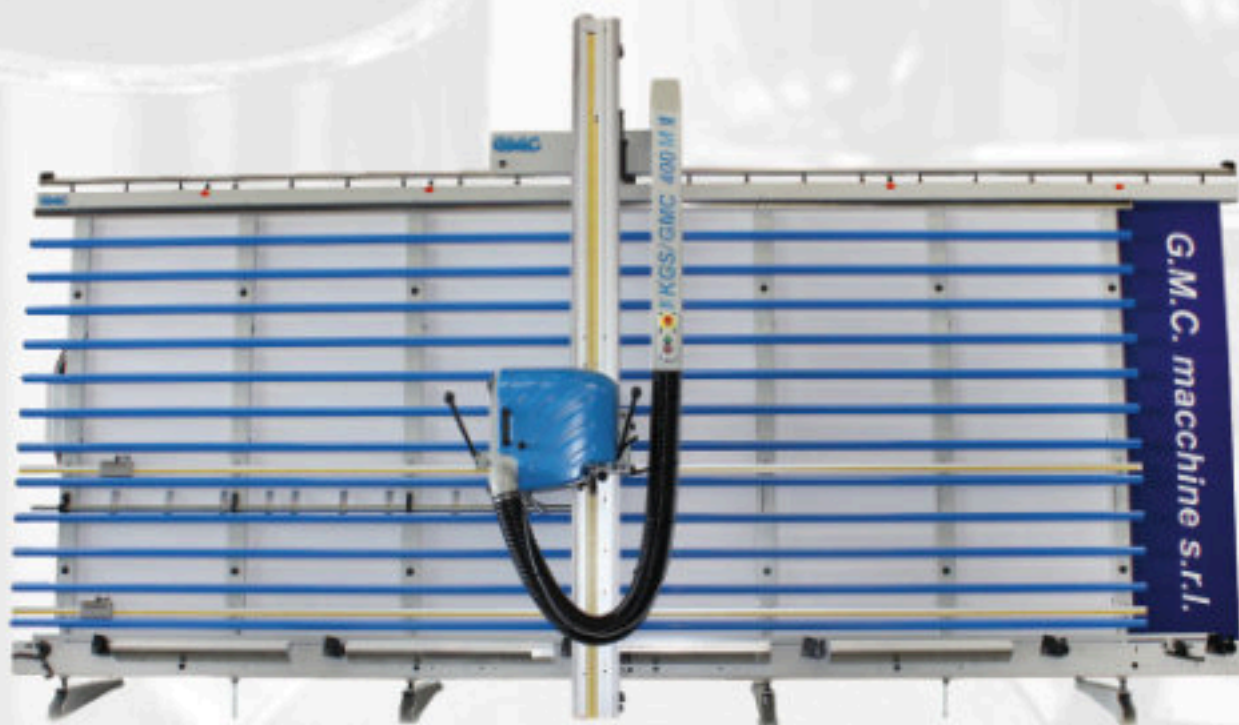

KGS/GMC 400 M







OFFICINA MECCANICA  
**FRAMAR**  
MACCHINE PER LA LAVORAZIONE DEL LEGNO S.R.L.  
WOOD WORKING MACHINERY

## MC30/MC50

La mortaiseuse à chaîne et fraises exécute logements complets pour serrures de quelconque forme, avec opérations manuels très simple et rapide.

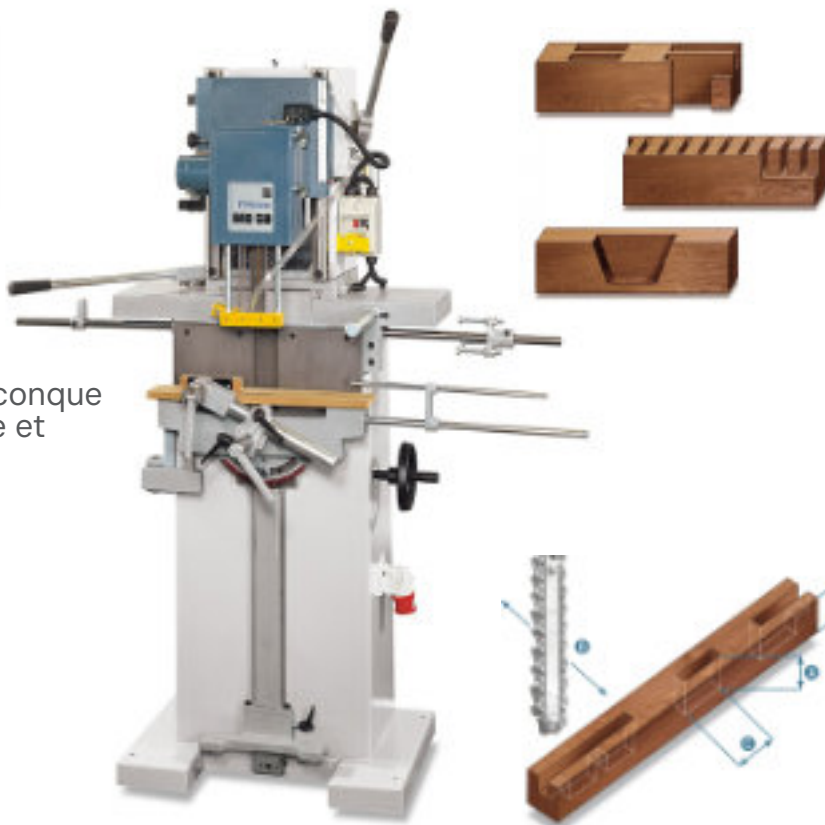

## MC 60 SPECIAL

La mortaiseuse à chaîne et fraises exécute logements complet pour serrures de quelconque forme, avec opérations manuels très simple et rapide.



## MBO T1

Modèle avec une tête pour satisfaire les exigences de la petite et moyenne industrie aussi bien que celles de l'artisanat.





# PONCEUSE OBS150

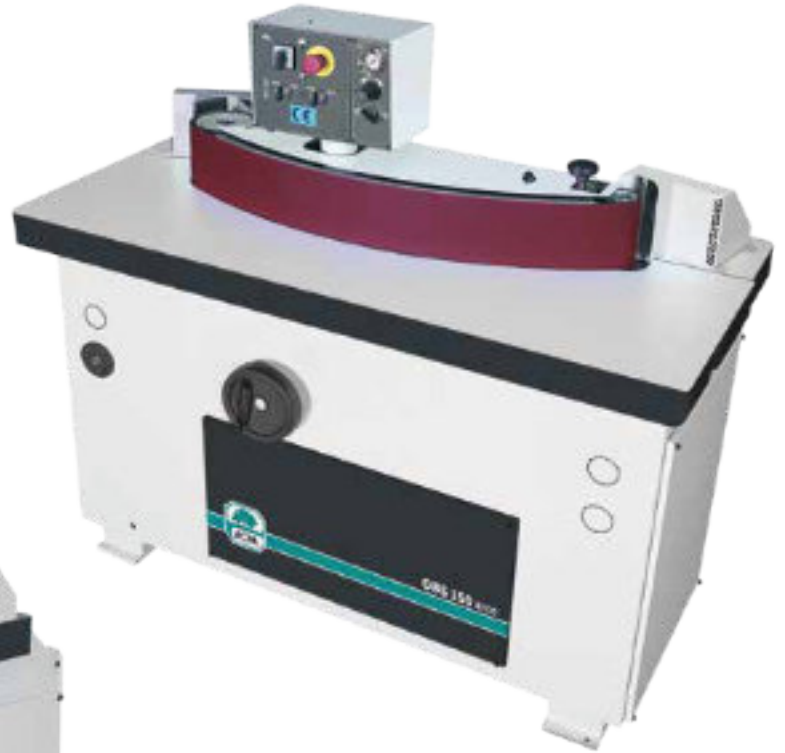

# utis

ATELIERS MECANIKES  
DE FEGERSEIM

16 rue du commerce  
67640 FEGERSEIM  
+ 33 3 88 64 23 21  
www.utisamf.com  
utis@utis-amf.com



**RABOTEUSE**



**TOUPIE**



**DEGAUCHISSEUSE**



# SEGHE A NASTRO

BAND SAWS

SCIES À RUBAN

SIERRAS DE CINTA



**meber** s.r.l.

... DA OLTRE  
MEZZO SECOLO,  
NEL MONDO

... DEPUIS UN  
DEMI SIECLE,  
DANS LE MONDE

... FOR MORE THAN HALF A CENTURY, IN THE WORLD

... DESDE HACE MÁS DE MEDIO SIGLO, EN EL MUNDO



## Nina 2500

Il dispose d'excellentes capacités de production et de faibles coûts d'exploitation.

Idéal pour les petites et grandes entreprises (meublier non standard).

Petite taille et faible poids.

Le cycle de pressage est programmé automatiquement par PLC.

Assemblage séquentiel de différents meubles sans réglage manuel et temps non productifs.

Les pressages verticaux et horizontaux utilisent un système de moteur électromécanique sans l'aide de vérins hydrauliques ou pneumatiques.

Possibilité de régler la force de pression à la fois verticalement et horizontalement.

Chargement et déchargement manuels des meubles.

Faible consommation d'énergie (1Kw/heure).

Totalement silencieux.

Il ne nécessite aucun type d'entretien.



## Closer 2500

Machine de nouvelle génération à haute productivité et à faibles coûts d'exploitation.

Facilement inséré dans n'importe quelle chaîne de montage.



sarmax

uriholz

Les meilleures machines à bois: Brossage, Ponçage et Imprégnation

Perceuse à insertion

**MACHINES BROSEUSES  
CHEYENNE SP2-600**

**MACHINE A IMPREGNER  
APACHE 5**

**PERCEUSE À INSERTION  
MINI JUNIOR**



[www.sarmax.it](http://www.sarmax.it)

## Machine de ponçage LVO 120



Ponceuse combinée à 2 opérations, à bande abrasive oscillante. Oscillation indépendante motorisée réglable de 0 jusqu'à 15 mm. Le groupe de ponçage complet s'incline de la position vertical jusqu'à la position horizontal. La ponceuse est équipée d'un poste de ponçage sur manchon de  $\text{Ø}25/30/35/40/45/50$  mm. Raccordement à l'aspiration générale avec 2 bouches d'aspiration de  $\text{Ø} 100$  mm. Chacune, permet une évacuation efficace des poussières sur chacun des 3 plans de travail. La machine est fournie avec une bande abrasive, set complet de manchons, capots d'aspiration, clefs de service et manuel d'instruction.



## Une ponceuse avec 3 postes de travail LBK 150 Version 3 P

La ponceuse en exécution avec table inclinable et ajustable horizontalement et verticalement (moyennant manette pour déplacement rapide) pour des travaux de ponçage à la poulie d'entraînement et pour usage de roues abrasives ou disques profilés.



# OLIMPIA

## L'Ecologica

CABINE ED IMPIANTI DI VERNICIATURA

## Cabine de peinture à sec



MADE  
  
in Italy



Cabines de peinture à sec, dans les versions standard et écologique, font partie de notre gamme de production. Dans toutes les versions, les capacités de filtration de l'air et de l'eau sont très élevées. Conception de cabines sur demande.



**OMGA**  
WOOD be nice.



Scie à Coupe  
d'Onglets **T 50 350**  
Lame 350 mm –  
Moteur 3 CV  
Structure en  
Fonte.



Scie radiale **RN** à Bras Radial  
Moteur 4 CV  
Capacité de Coupe 700 mm

Scie à Coupe d'Onglets Double Tête.  
**TR 2B** Lames 350 mm – Moteurs 3 CV



Tronçonneuse Automatique à Avance par  
Poussoir, Programmable **OPTIMA 60**

Pour coupe Optimisée et épurement des défauts.

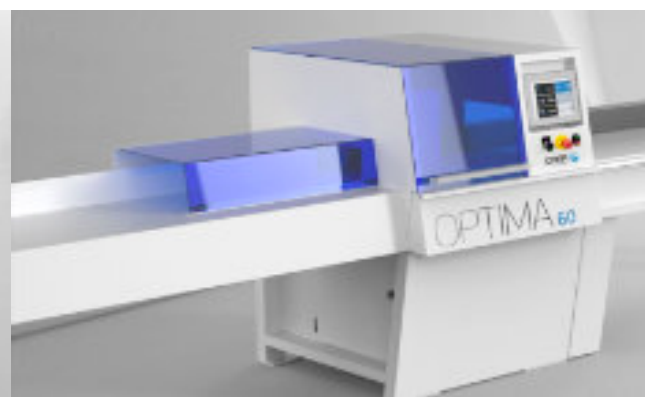



# GEMMA

Machines pour alu, PVC, bois



[www.gemma-group.com](http://www.gemma-group.com)

## GENERATEURS D'AIR CHAUD GX 21 à 50 D



### Gamme GX :

#### Poêles à copeaux pour chauffage atelier

Les poêles à copeaux de la gamme GX ont une **structure en acier**. L'intérieur du foyer est constitué de briques réfractaires alvéolées permettant la circulation de l'air ; il est muni d'une **grille en fonte**. Ainsi, l'ensemble assure une bonne résistance au feu.

La gamme GX 17 est destinée toute particulièrement aux **petits ateliers**, où pour un **prix modéré**, elle vous **procurera de la chaleur** en brûlant les sciures, les copeaux et les petites chutes de bois.

Les poêles sont équipés d'un ventilateur hélicoïdal qui accélère la diffusion de l'air chaud dans vos ateliers et d'un airstat.

L'**airstat** pilote le fonctionnement du ventilateur en fonction de la température du foyer. Le chargement se fait uniquement par une ouverture centrale sur le dessus du poêle.

Gamme de 4 générateurs d'air chaud de 20 à 45 kWh, conçus pour chauffer des ateliers en brûlant les copeaux, la sciure et les chutes de bois.

Ces appareils peuvent être équipés d'un diffuseur orientable à 3 grilles ou être raccordés à un réseau de diffusion d'air chaud (sauf GX17). Le ventilateur piloté par une sonde de régulation peut être équipé d'un caisson filtrant.





## **PETTINI FRANCO**

**Composants pour systèmes d'aspiration**

La société PETTINI FRANCO Extraction Systems fabrique, conçoit et installe des composants et des systèmes d'aspiration et de filtration depuis 1967



Le réseau technique-commercial de Pettini Franco Extraction Systems est vaste et dynamique, et offre à ses revendeuses le maximum de soutien dans chaque phase de la réalisation des installations, de la conception à l'installation, en recherchant la solution la plus adaptée et la plus fonctionnelle.





## ABOUT US - BRIQUETTING MACHINES

Over forty years the **Micucci System** trademark is leader of the market in the design and construction of **briquetting** and **grinding machines**.  
Known in the whole world, our machines recover manufacturing rejects in various sectors, numbering in our clients very important Italian and foreign companies.

Briquetting machine mod. **JUNIOR**



Briquetting machine mod. **A100N**



Briquetting machine mod. **OSCAR**



Grinder machine mod. **CASTORO**



Grinder machine mod. **BRUCO/N**



## CUSTOMIZED SYSTEMS

**Micucci System** realizes complete **customized systems**, designed and built to meet different needs, from the most artisanal to large industries. We create implants "keys in hand", starting from the feasibility study, up to the realization of the individual accessory on demand. Our systems are designed and engineered to the individual real needs of our customers, just so we can create complete and reliable "keys in hand" installations.





# METAL SUD

[www.metalsudrimini.it](http://www.metalsudrimini.it)

MADE IN ITALY

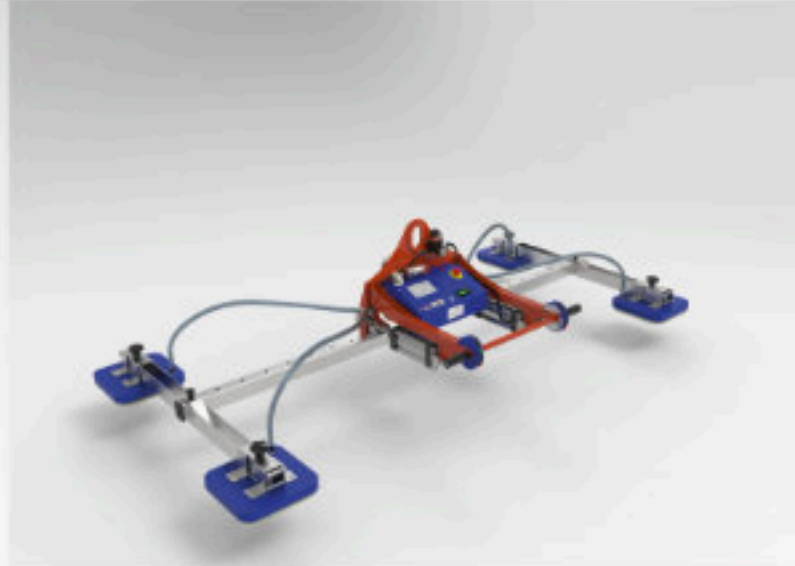

Nos ventouses sont conçues pour la manutention et le basculement de différents types de matériaux.

Bois, verre, marbre, tôle, etc. avec des normes de sécurité élevées et une utilisation très ergonomique pour l'opérateur pendant les phases de traitement.

Commandes embarquées qui permettent un contrôle total des mouvements lors de l'utilisation de la ventouse pour les opérations de préhension/relâchement, d'inclinaison de 0/90° et de haut/bas, sans avoir d'entraves pour l'opérateur du palan classique ou d'autres câbles de panneau à boutons-poussoirs.

Grâce à notre « **REVAXIAL SYSTEM** » breveté, nous sommes en mesure de manipuler de grandes charges et de les faire pivoter avec une force minimale.

Des systèmes de sécurité acoustiques et visuels aident l'opérateur à travailler en toute sécurité et, grâce aux écrans sur le cockpit, il a toujours le contrôle de l'état de préhension du matériau.

Modèles hors gamme sur demande.



CF19



CMP 0-90



MP



BOX 015

MADE TO WORK BETTER



*partenaire de votre travail*

## ■ POURQUOI CHOISIR LEUT

*Nous satisfaisons rapidement et complètement toutes vos demandes, avec des réponses précises et ponctuelles, grâce à la fiabilité, la préparation et l'expérience de notre équipe, vous livrant le meilleur outil au juste prix pour votre travail.*

100% MADE IN ITALY

## ■ SECTEURS D'APPLICATION

BOIS ALUMINIUM PLASTIQUE





**aliprandi**

# UTENSILI PER LEGNO, ALLUMINIO E MATERIALE PLASTICHE

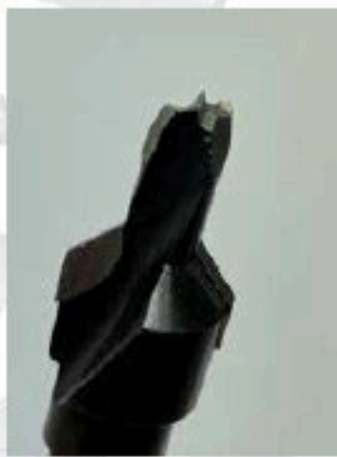
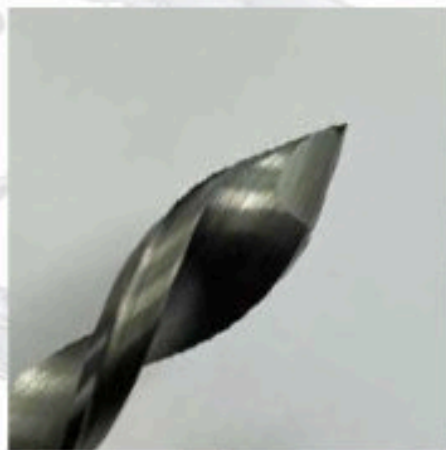
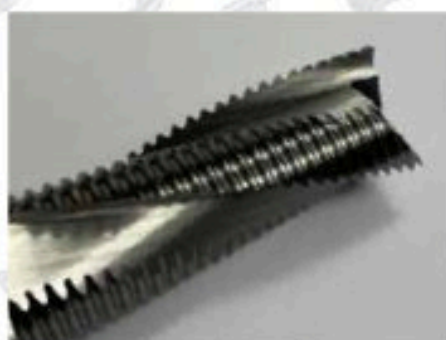

Aliprandi s.n.c. Via Manzoni 10  
20845 - Sovico (MB) - Italy  
uffici: Via Volta 21 - Sovico MB  
Tel. 039 2013530  
aliprandi@aliprandi.it - www.aliprandi.it



# TOOLS

Hig -Tech Cutting Solutions ...



WWW.TOOLSUTENSILEU

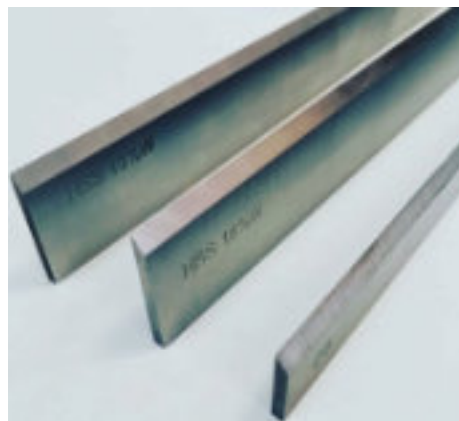

**UFFICIO COMMERCIALE ITALIA / EXPORT**

DANILO GIORGIO

toolssrld@gmail.com

+39 329 7838 501



## Système de fraisage pour assemblages de bois en queue d'aronde

Avec le gabarit de fraisage à queue d'aronde breveté de Lignatool, vous êtes en mesure de produire économiquement cette connexion en bois avantageuse dans votre entreprise dans les plus brefs délais, même sans machine CNC commandée par ordinateur !



## Guide de coupe pour tronçonneuse

La barre de la scie à chaîne est accrochée au guide de coupe avec une simple torsion, ce qui rend facile, sûr et très précis la coupe le long du profil du guide. La ligne laser indique la position exacte de la coupe sur le côté et également au-dessus du faisceau.



## Gabarit de fraisage universel

Le gabarit universel Lignatool permet de réaliser rapidement et facilement des fraisages inclinés et plats de différentes profondeurs et tailles.



## Tenon et mortaise Gabarit de fraisage

Avec le système de fraisage Lignatool pour tenons droits et mortaise, vous pouvez créer des tenons de différentes largeurs, longueurs, hauteurs et inclinaisons jusqu'à 60°. Utilisez le gabarit de trous pour créer des mortaises très précises



**mafell**  
creating excellence

avec:



Polyvalente, précise et d'une grande simplicité intuitive.

## **DÉFONCEUSE PORTATIVE LO 55:**

La nouvelle LO 55 vous garantit une expérience de fraisage unique. Le changement de fraise sans outils, le nouveau réglage de la profondeur de fraisage qui reste fixée à une hauteur permanente et plein d'autres caractéristiques vous permettent de rester pleinement concentré sur votre travail. Chaque opération de fraisage se transforme en une tâche aisée, légère, efficace et précise, sans temps de préparation fastidieux.

Plus d'informations sous :

**[LO55.mafell.de/fr](http://LO55.mafell.de/fr)**



LA PUISSANCE SANS FIL DÉSIRÉE.

LA QUALITÉ QUE VOUS AIMEZ.

18V  INSPIRÉ PAR LES PROFESSIONNELLS.



**FESTOOL**

**Aspirateur sans fil**  
**CLEANTEC** CTLC MIDI I-Plus  
577671



**Scie circulaire sur table sans fil**  
**CSC SYS** CSC SYS 50 EBI-Plus  
577374



**Scie circulaire plongeante sans fil**  
**TCS** TSC 55 5,0 KEBI-Plus/XL  
577342



**Scie oscillante sans fil**  
**VECTURO** OSC 18 HPC 4,0 EI-Plus  
576595



**Scie à onglets radiale sans fil**  
**KAPEX** KSC 60 EB 5,0 I-Plus  
577954



festool.be





**DEWALT****SCIE À ONGLETS 1.675W 305MM**

- Excellentes prestations de sciage pour les petits profilés et les travaux de construction en bois, jusqu'à 110 x 303mm
- Système XPS de projection du trait de coupe
- Réglage simple d'onglets et de biais
- Système de verrouillage
- L'amorce double et haute avec parties d'amorce coulissantes
- Butée de profondeur pour le rainurage

**DWS780-QS****RABOTEUSE ET DÉGAUCHISSEUSE**

- Structure en aluminium coulé sous pression
- Table de rabotage en profondeur en aluminium, avec rouleaux d'entrée recouverts de caoutchouc
- Réglage précis de l'évacuation des copeaux
- Avance du rabot de profondeur avec vitesse réglée
- Butée rigide en aluminium
- Aspiration de la poussière 100mm
- Livrée avec 2 fers de rabot en HSS, un gabarit de réglage des fers, un poussoir, 4 pieds, un adaptateur d'aspiration et une butée réglable

**D27300-QS****DÉFONCEUSE 2.300W**

- Réglage facile et précis de la profondeur de fraisage avec échelle graduée bien lisible
- Contrôle électronique constante de la vitesse
- Démarrage progressif évitant tout dépositionnement de la fraise
- Guidage de précision par deux colonnes rectifiées dans un carter aluminium de haute qualité
- Butée de profondeur à trois étages
- Livrée avec guide parallèle, douille de copiage 30mm, ensemble d'aspiration et une pince de serrage de 12mm

**DWE625-QS****VISSEUSE MULTI-MANDRIN 12V XR BRUSHLESS**

- 4 têtes interchangeables : mandrin de perceuse (10mm), 1/4" porte-embout, 1/4" porte-embout excentrique et 1/4" renvoi d'angle
- Moteur Brushless
- Changement rapide et facile entre les têtes
- Contrôle du couple réglable
- Éclairage LED
- Livrée dans un coffre TSTAK

**DCD703NT-XJ**

SANS BATTERIES NI CHARGEUR

**DCD703L2T-QW**

AVEC 2x BATTERIES 3.0AH ET CHARGEUR

**CLOUEUR DE FINITION 18GA 18V XR BRUSHLESS**

- Entraînement mécanique, au lieu d'un entraînement au gaz
- Mode contrôlé clou par clou ou mode en rafale
- Permet de tirer jusqu'à 4 clous par seconde
- Livrée dans un coffre TSTAK

**DCN690NT-XJ**

SANS BATTERIES NI CHARGEUR

**DCN680D2-QW**

AVEC 2x BATTERIES 2.0AH ET CHARGEUR

**VISSEUSE À CHOCS ULTRA COMPACTE À 3 VITESSES 18V XR BRUSHLESS**

- Boîtier de machine compact de seulement 100mm, très confortable à utiliser
- Puissant moteur Brushless délivre un couple allant jusqu'à 205Nm
- Support de bits de 1/4" (6.35 mm) à emmanchement direct
- 3 vitesses avec Precision Drive
- 3x anneau lumineux LED 360°
- Livrée dans un coffre TSTAK

**DCF850NT-XJ**

SANS BATTERIES NI CHARGEUR

**DCF850P2T-QW**

AVEC 2x BATTERIES 5.0AH ET CHARGEUR

**DCF850E1T-QW**

AVEC 1x BATTERIE COMPACTE POWERSTACK SANS CHARGEUR

**DCF850E2T-QW**

AVEC 2x BATTERIES COMPACTES POWERSTACK ET CHARGEUR

**VISSEUSE/PERCEUSE COMPACTE 18V XR BRUSHLESS**

- Moteur Brushless puissant fournit jusqu'à 90Nm de couple
- Conception ultra-compacte et légère
- Design ergonomique avec softgrip
- Transmission entièrement métallique avec 2 vitesses
- Base avec LED pivotante (3 positions)
- Mécanisme de réglage de couple avec 15 positions
- Livrée dans un coffre TSTAK

**DCD800NT-XJ**

SANS BATTERIES NI CHARGEUR

**DCD800E1T-QW**

AVEC 1x BATTERIE COMPACTE POWERSTACK SANS CHARGEUR

**DCD800E2T-QW**

AVEC 2x BATTERIES COMPACTES POWERSTACK ET CHARGEUR

**DCD800H2T-QW**

AVEC 2x BATTERIES POWERSTACK 5.0AH ET CHARGEUR



# BOSTITCH® NAILING

PLUS DE 100 ANS D'EXPERIENCE

## CLOUEUR DE FINITION POINTES MINIBRADS (JAUGE 18 / 15-55 mm)

BT1855-E

- Contrôle de profondeur d'enfoncement
- Gâchette de sécurité réglable
- Nez compact
- Séries de fixations: BT13  
Diamètre: 1 - 1.25 mm  
Longueur: 15 - 55 mm



## CLOUEUR DE FINITION 'SMARTPOINT' POINTES MINIBRADS (JAUGE 18 / 15-55 mm)

BT1855SP-E

- Contrôle de profondeur d'enfoncement
- Gâchette de sécurité réglable
- SmartPoint
- Séries de fixations: BT13  
Diamètre: 1 - 1.25 mm  
Longueur: 15 - 55 mm



## CLOUEUR DE FINITION 'SMARTPOINT' POINTES BRADS (JAUGE 15 / 25-64 mm)

N62FN5P-E

- Contrôle de profondeur d'enfoncement
- Gâchette de sécurité réglable
- SmartPoint
- Séries de fixations: FN15  
Diamètre: 1.8 - 1.8 mm  
Longueur: 25 - 64 mm



## CLOUEUR À BANDES ACIER BÉTON (20-50 mm)

SB-HC50FN

- Contrôle de profondeur d'enfoncement
- Boîtier en aluminium
- Gâchette double sécurité
- Adaptation antimarques
- Séries de fixations: HCFN  
Diamètre: 1.8 - 1.8 mm  
Longueur: 20 - 50 mm



## CLOUEUR À BANDES (50-90 mm)

F28VW-E

- Contrôle de profondeur d'enfoncement
- Gâchette double sécurité
- Nez compact
- Séries de fixations: VW 28"  
Diamètre: 2.8 - 3.3 mm  
Longueur: 50 - 90 mm



## CLOUEUR À BANDES (38 mm)

MCN150-E

- Boîtier en magnésium
- Gâchette double sécurité
- Blocage d'appareil
- Magasin compact
- Séries de fixations: PT-MC  
Diamètre: 3.8 mm  
Longueur: 38 mm



## AGRAFEUSE • MARTEAU MANUELLE (6-10 mm)

H30-8-E

- Déblocage facile
- Poignée ergonomique
- Séries de fixations: STCR55019  
Couronne: 11 mm  
Longueur: 6 - 10 mm



[www.stanley-bostitch.be](http://www.stanley-bostitch.be)



OUTILS + FIXATIONS + COFFRET EMPILABLE



## Zeta P2

La rainureuse avec laquelle vous pouvez quotidiennement gagner du temps et vous démarquer



### Propriétés

|                   |                                    |                           |
|-------------------|------------------------------------|---------------------------|
|                   |                                    |                           |
| Assemblage rapide | Mouvement de déplacement de fraise | Butée pivotante adaptable |

Zeta P2 est la fraiseuse à rainurer P-System adaptée aux éléments d'assemblage P-System.

Elle sert à réaliser une rainure à engagement positif en quelques secondes. Le mécanisme intégré se déclenche automatiquement en fin de course lors de l'usinage afin de réaliser un mouvement latéral de fraisage pour effectuer la rainure P-System.

Les éléments d'assemblage ayant différentes fonctions et dimensions peuvent désormais être insérés sans outil dans la rainure P-System et ancrés rapidement avec un engagement positif.



N° d'art.: 101403DESET

## Cabineo 12

Élément d'assemblage de meuble permettant un gain de temps pour des assemblages de panneaux à partir de 13mm



### Propriétés

|                   |                         |                                       |
|-------------------|-------------------------|---------------------------------------|
|                   |                         |                                       |
| Assemblage rapide | Grande force de serrage | Ne nécessite qu'un usinage de surface |

Cabineo 12 est un élément d'assemblage de meuble monobloc pouvant être utilisé avec toutes les machines CNC, car seule la surface est usinée.

Cabineo peut être installé dans le perçage ou le fraisage en atelier ou directement sur place. La vis prémontée dans l'élément d'assemblage est vissée dans le trou de 5mm de la pièce opposée à l'aide d'une visseuse.

Cabineo séduit par son usinage et son montage rapides ainsi que par sa force de serrage élevée, qui permet des assemblages stables même sans tourillons supplémentaires.

Cabineo est disponible en blanc et en noir.



|             |           |
|-------------|-----------|
| Cabineo 12  | N° d'art. |
| 500 pièces  | 186320    |
| 2000 pièces | 186321    |



|             |           |
|-------------|-----------|
| Cabineo X   | N° d'art. |
| 500 pièces  | 186360    |
| 2000 pièces | 186361    |



# POLYVALENCE MAXIMALE AVEC LES ACCESSOIRES QUICKIN



## 036.703A PocketPlane Laser 3G



- 3° 360° vert
- 0,3mm/m
- 3,5 plage d'auto-nivellement
- accu interne
- porte de charge USB-C



080.830A - LaserRange-Master i3



## 039.600L PrecisionPlane-Laser 4G Pro



- 0,15 mm/m
- 3° niveau d'auto-nivellement
- 4\*360° vert
- 2 x high capacity pack usb-c
- app
- ads tilt
- sensor-laser



080.24A Variostand 300cm



CM 250/8/24 W



**N° de cde (1-230 V): 25412**

Compresseur mobile très pratique, lubrifié à l'huile

- Volume d'aspiration: 250 l/min.
- Pression: 8 bar
- Réservoir: 24 l
- Rotations: 2800 rpm
- Poids: 25 kg
- Puissance: 2 CV
- N° de cylindres: 1

CM 380/10/20 WF



Low speed  
1400 rpm  
Max. 10 bar

Séparateur d'eau inclus

**N° de cde (1-230 V): 25052**

Compresseur puissant à bas régime, lubrifié à l'huile

- Volume d'aspiration: 380 l/min.
- Pression: 10bar
- Réservoir: 20l
- Rotations: 1400 rpm
- Poids: 43kg
- Puissance: 2,5CV
- Nombre de cylindres: 2 en V
- Dimensions: 520x430x810mm

NS D 10/270-10



965L/min effective  
Sécheur d'air inclus  
3-400 V  
10 CV



**N° de cde (3-400 V): 25162**

Distribution effective de l'air: 965l/min.

- Pression: 10bar
- Réservoir: 270l
- Puissance: 10 CV
- Niveau sonore: 69 dB(A)
- Poids: 296kg
- Dimensions: 1533x678x1447mm

SMART AC

NEW



**N° de cde: 300000026**

- Puissance max.: 1200 W
- Dia. accessoires: 32 mm
- Débit d'air: 28.5l/sec.
- Capacité cuve 6 L
- Poids: 3.25 kg
- Niveau Sonore: 74,02 dB(A)
- Dimensions: 280x225x390 mm

1200W  
Aspirateur sans sac  
avec accessoires  
inclus:



ISC L - 1425 EHB

NEW



**N° de cde : 530110400**

- Dia. accessoires: 35 mm
- Puissance moteur max.: 1400W
- Débit d'air: 6l /sec.
- Dépression: 248 mbar
- Capacité cuve: 25 L
- Niveau sonore: 69 dB(A)
- Dimensions: 450x390x490 mm
- Poids: 12,7 kg

1400 Watt  
Aspirateur eau et  
poussière  
Accessoires EHB  
inclus



ISC L - 1625 TOP



**N° de cde : 530018577**

- Dia. accessoires: 35 mm
- Puissance moteur max.: 1600W
- Rechargement: bypass
- Débit d'air: 75 l/sec.
- Dépression: 280 mbar
- Capacité cuve: 25 L
- Niveau sonore: 69 dB(A)
- Dimensions: 430x390x490 mm
- Poids: 12,7 kg

1600 Watt  
Aspirateur eau et  
poussière  
Accessoires EWS  
inclus



GR 3500 AVR

Moteur à essence à 4 temps

AVR  
Grand réservoir  
2x schuko 1-230V (16A)  
1x 12V DC



**N° de cde. : 70110**

- Puissance max.: 3300 W
- Réservoir: 18 L
- Carburant: essence
- Démarreur: manuel

- Niveau sonore (WA): 69dB(A)
- Poids: 45 kg
- Dimensions: 610x475x555 mm

GRE 6500 AVR

Moteur à essence à 4 temps

AVR  
Grand réservoir  
Démarrage électrique  
Jeu de roues  
2x schuko 1-230V (16A)  
1x fiche de chantier bleue  
tripolaire 1-230V(16A)  
1x 12V DC



**N° de cde. : 70165**

- Puissance max.: 6500 W
- Réservoir: 28 L
- Carburant: essence
- Démarreur: électrique

- Niveau sonore (WA): 75dB(A)
- Poids: 87 kg
- Dimensions: 730x545x600 mm



# PREBENA®

## CLOUEURS - AGRAFEUSES - FIXATIONS

### AGRAFEUSE GP-A16

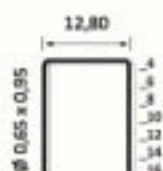

**Applications:**  
isolation, garnissage, industrie du meuble,  
pose de tapis, industrie de la chaussure, ...  
(également disponible avec un nez long)

**TAYG BOX GRATUIT**  
avec 16.000 agrafes



1 x A12CNE, A14CNE, A16CNE

PRP-1GP-A16TAYG

### CLOUEUR MINI-BRADS 2P-J50SDS



**Applications:**  
industrie du meuble, industrie du bois,  
constructions industrielles, panneaux, ...

**metaBOX GRATUIT**  
avec 35.000 mini-brads



1 x J15CNHA, J20CNHA, J25CNHA,  
J30CNHA, J40CNHA

PRP-2P-J50SDSSYS

### CLOUEUR À CLOUS DA 4S-DA63

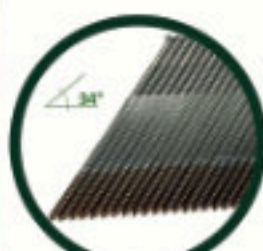

exclusivité  
prebena.be



**Applications:**  
industrie du meuble,  
construction, fabrication  
charpente, préfabrication, rénovation, ...

avec 12.000 clous  
annelés en inox A4 (316)



1 x DA3BCRVRI, DA50CRVRI, DA63CRVRI

PRP-4SDA63-CRVRI

### CLOUEUR EN BANDE 34° 7S-PR90



**Applications:**  
constructions plus lourdes,  
palettes, caisses, poutres en bois,  
charpentes en bois,  
constructions en bois, ...

avec 24.000 clous



6 x PR28/E3BK

PRP-7S-PR90636

**PONCEUSE  
À BROCHE OSCILLANTE**



**TOUR À BOIS  
D'ÉTABLI**



**TOUR À BOIS  
SUR SOCLE**



**PONCEUSE  
À CYLINDRES**



**PONCEUSE  
COMBINÉE À BANDE**



**RABOTEUSE  
D'ÉTABLI**



**BESOIN D'UN DEVIS ?  
CONTACTEZ NOUS !**



PAR MAIL [CONTACT@TOOLFRANCE.COM](mailto:CONTACT@TOOLFRANCE.COM) OU  
PAR TÉLÉPHONE AU 01 69 11 37 37

**RETROUVEZ LES DOCUMENTS  
TECHNIQUES DES OUTILS**



[WWW.PROMAC.FR](http://WWW.PROMAC.FR)



## Scies à Chantourner

<http://www.hegner.swiss>

"Anti-Poussière" avec un tuyau flexible

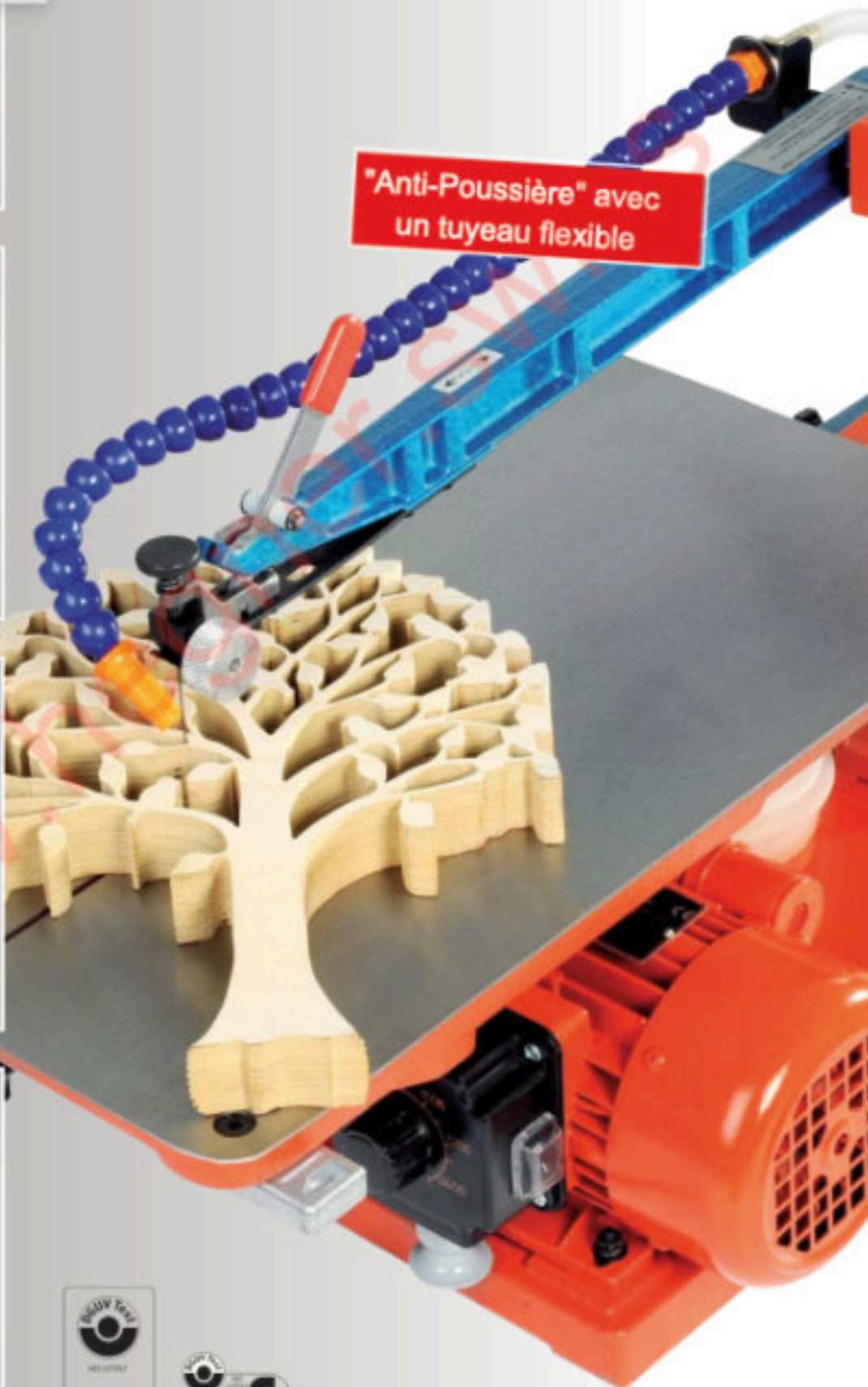



# Obtenez les meilleurs résultats avec un véritable système d'affûtage

## TORMEK® T-8

### Support Universel

- Pour montage vertical ou horizontal.
- Réglage micrométrique avec graduations tous les 0,25 mm.

### Disque de démorfilage

### Dispositif pour tranchants droits

### Butée de sécurité

### Meule d'origine Tormek

Assurant un enlèvement rapide de la matière, un bon état de surface, et une longue vie. Grain 220. Peut être modifié avec le SP-650 pour une granulométrie de 1000.

### Arbre en acier inoxydable avec EzyLock<sup>TM</sup> PAT. PEND

Blocage et déblocage faciles et instantanés à la main.

### Bac à eau perfectionné avec ascenseur à vis, aimant, déflecteur et racleur

Aimant incorporé pour récupérer la limaille, et déflecteur pour récupérer chaque goutte d'eau.

### Dimensions

|            |        |
|------------|--------|
| Largeur    | 270 mm |
| Profondeur | 270 mm |
| Hauteur    | 330 mm |

### Poids

|               |         |
|---------------|---------|
| Emballé       | 18,2 kg |
| Machine seule | 14,8 kg |

### Meule

Meule d'origine Tormek SG-250, oxyde d'aluminium Ø 250 x 50 mm 90 tr/mn, couple 14,7 Nm

### Disque de démorfilage en cuir

Ø 220 x 31 mm

### Arbre principal

Arbre principal, accessoires et EzyLock en acier inoxydable

### Bâti

Dessus et bâti en zinc moulé. Côtés en plastique ABS.

### Moteur

Monophasé industriel 200 W (puissance absorbée) 230V, 50Hz ou 115V, 60Hz, À travail continu. Sans entretien. Silencieux, 54 dB  
Durée de vie 25 000 heures

### BREVET DÉPOSÉ

**7**  
ANS

GARANTIE

THE ORIGINAL



MADE IN SWEDEN

### Positionneur d'angle

**LE PLUS PERFECTIONNÉ DES SYSTÈMES D'AFFÛTAGE** à eau vous permettra d'obtenir des tranchants parfaits sur vos outils. Le système d'affûtage innovant Tormek est apprécié dans le monde entier pour sa souplesse, sa précision, et sa facilité d'emploi. La T-8 garantit une précision maximale, grâce à son bâti révolutionnaire entièrement en zinc moulé, qui réduit au minimum le jeu du support universel. Ceci vous assure des conditions optimales pour réussir vos affûtages.

Le système d'entraînement unique Tormek est efficace, garantissant une vitesse constante, même à pleine charge. La meule d'origine Tormek affûte tous les aciers, y compris l'acier rapide. La machine est soignée dans ses détails, tels que le blocage instantané Ezylock de la meule, le bac à eau avec ascenseur et racleur aimanté amovible pour un nettoyage facile. Voyez plus d'infos sur [www.tormek.com](http://www.tormek.com) !

# HERMES: FOR YOUR EXCELLENT FINISH

We are a family run business from Hamburg and have been manufacturing quality grinding tools for industrial applications for almost 100 years.

With our wide range of products, customers from all over the world give their surfaces an excellent finish:

- Whether on wood, wood-based materials, metal or composite materials.
- Whether for hand, robot or machine sanding.
- Whether belts, discs, pads or wheels.

**We always have the right product and find the best solution for you!**



**FIND OUT MORE ON**  
[hermes-schleifwerkzeuge.com](http://hermes-schleifwerkzeuge.com)



**for an  
excellent finish**

## MULTI PURPOSE

- \* Dents en carbure avec évacuation optimale des copeaux
- \* Toutes essences de bois, brique tendre, Trespa, Ytong et plastiques
- \* Profondeur de coupe 52 mm
- \* Ø 16 à 330 mm

### Unique chez ProFit

- + Retirez facilement la carotte
- + Agrandissez un trou existant
- + Changez rapidement de diamètre
- + Percez des trous selon des angles extrêmes



BELGIANS  
BESTSELLERS

SYSTAINER  
10 Ø

**359,00 €**  
Ic. BTM / HTVA

Ref: **PF R09081982D5CT**  
Ø 19-25-30-35-44-51-60-  
68-76-82mm

+ 2 mèches HSS + 2 mèches pierre

## BI-METAL PLUS COBALT

- \* Denture variable - 8% Cobalt
- \* Inox ≤ 3 mm, acier, aluminium, zinc et cuivre
- \* Profondeur de coupe 38 mm
- \* Ø 14 à 210 mm



PRODUCT DEMO VIDEO

## CONCRETE LIGHT

- \* Segments diamant
- \* Brique dure et béton jusque 65 N/mm<sup>2</sup>
- \* Profondeur de coupe 60 mm et 170 mm
- \* diam 57 mm à 133 mm



PRODUCT DEMO VIDEO

# Span- en kniptechniek Technique de serrage et de coupe

**BESSEY**





### RV70VL | Tronçonneuse

Conçue pour le délignage des dormants, châssis de fenêtres ou pour le rainurage de matériaux, la tronçonneuse RV70VL permet avec facilité la séparation de l'ancien dormant de son support avec un minimum de dégradation.

Utilisation de la lame de scie carbure "multi-usage" Ø 200 x aléage 20 - 18 dents pour la découpe de bois, Pvc ou alu et du disque diamanté Ø 180 pour le rainurage des matériaux de constructions.

Très spécialisée avec tous ses accessoires fournis, la tronçonneuse RV70VL simplifie les travaux de rénovation et assure un gain de temps considérable.



Délignage du dormant ou châssis de fenêtre avec équerre d'appui réglable.



Rainurage de matériaux (briques, béton, carrelage) avec le disque diamanté.



Travail dans les angles facilité avec la table d'appui réversible.

Lame pour bois 18Z carbure Ø 200 mm pour le bois (ref. 7040415) et lame diamant Ø 180 (ref. 7040329) pour la coupe de matériaux de construction.



### Équipement standard

Livrée en coffret de transport, avec un tuyau d'aspiration L= 3 ml, une équerre d'appui, une lame de scie carbure multi-usage Ø 200 x al. 20 - 18 dents et un disque diamanté Ø 180 mm.



### Accessoires en option

9545854 Kit GRM70S: pour transformer la RV70VL en le modèle RVM70U

# estire

Resine, Collanti per l'industria e Abrasivi Flessibili

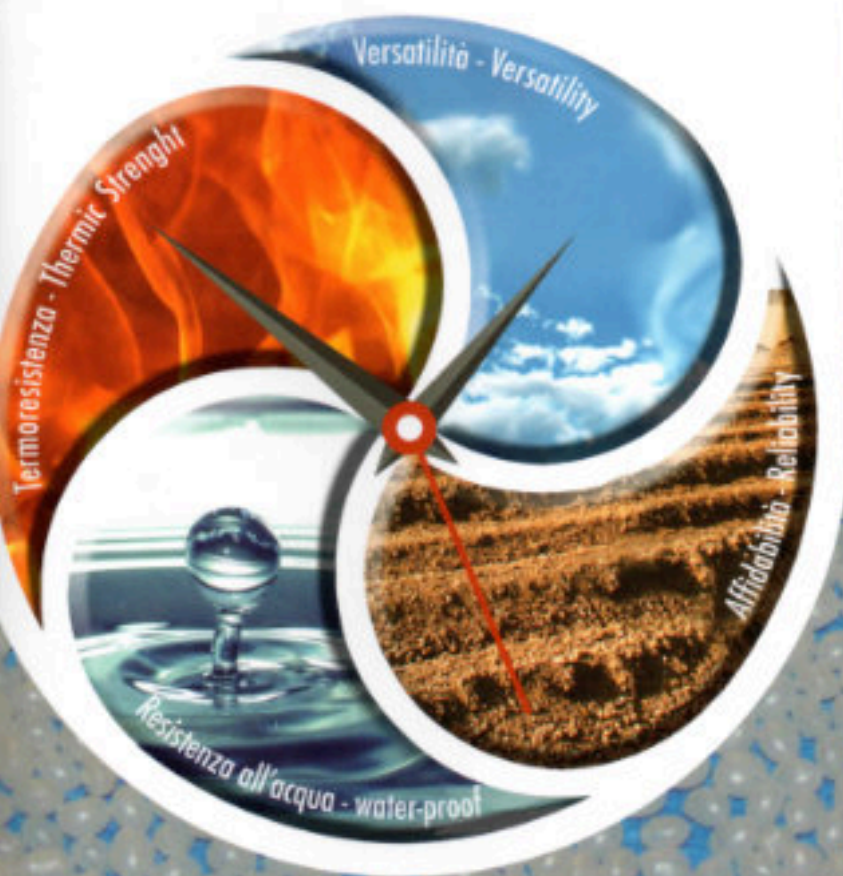

**ADESIVO TERMOFONDENTE - HOT MELT**

**TF-953MS/3**

**PATENTED**

# Les solutions logicielles pour le Menuisier

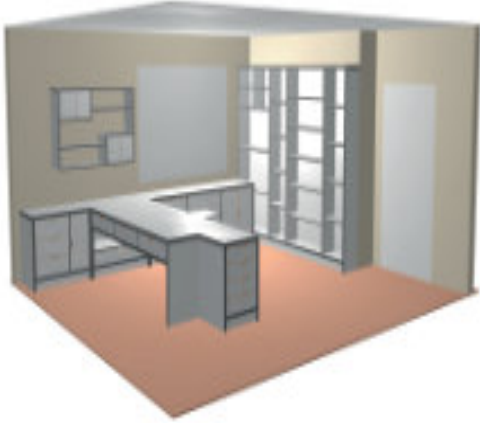

**Nouveau**  
**Gestion du fil continu**

Dessinez et exportez vos projets avec **POLYBOARD**

Vos escaliers avec **STAIRDESIGNER**

Optimisez la découpe de vos panneaux avec **OPTICOUPE**

**TOOLTECH SPRL**

[WWW.TOOLTECH.BE](http://WWW.TOOLTECH.BE)  
[info@tooltech.be](mailto:info@tooltech.be)

Tél.: +32(0)2 256 09 08  
Gsm: +32(0)478 382 296



Notre expertise de + de

**70**  
ans

Votre spécialiste de machines  
pour le travail du bois, pvc et  
aluminium.

**S**

**1200**

mètre carré de salle  
d'exposition

**500**

machines &  
accessoires



**Catalogue**  
2024-2025

[www.schene.be](http://www.schene.be)