

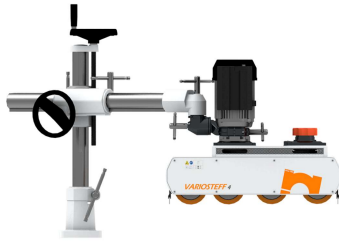

ENTRAÎNEURS AUTOMATIQUES

VARIOSTEFF

4



Entraîneur automatique, professionnel, avec vitesses variables

Dispositif de prévention des accidents pour alimenter correctement et sans risque les machines classiques.

- Travail en toute sécurité : l'opérateur n'approche pas ses mains de l'outil
- Usinage de qualité supérieure grâce à l'avancement constant de la pièce
- Alimentation optimale grâce au réglage de la vitesse
- Adaptabilité à toutes les exigences d'usinage

60 ans d'expérience avec une production de plus de 400.000 machines: 100% produits italiens. Niveaux très élevés de qualité et fiabilité, grâce à la méthode de fabrication "Lean" Système Toyota

DONNEES TECHNIQUES DU MODELE

Caractéristiques principales:

vitesses variables (3-18 m/min et jusqu'à 33 m/min en option)

n.4 galets (diam / épaisseur 120x60 mm)

Puissance moteur: 1 HP/ 0,75 kW , 1.400/ 2800 RPM

Baty: (ensemble machine) :en alluminium moulé, usiné sur centres de travail de haute précision; peint en poudre anticorrosion et écologique car exempt de solvants.

Couvercle de chaîne en acier

Machine produite aux normes CE

EQUIPEMENT STANDARD

Baty (ensemble machine) en aluminium moulé et couvercle de chaîne en acier

Moteur avec câble de 3mt

Galets 50 Shore Feeder Grip

Emballage en carton recyclable

PLUS D'INFORMATION

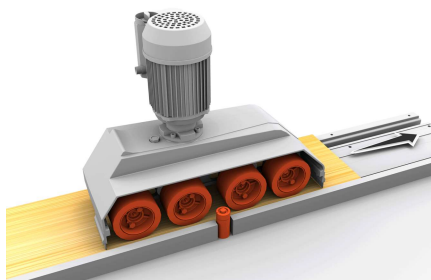

USINAGE DE QUALITÉ

Modèle avec 4 galets, idéal pour entraîner des lattes et des pièces de taille moyenne et pour des usinages importants, grâce aux 2 galets qui tiennent parfaitement la pièce à l'entrée et aux 2 galets qui la tiennent à la sortie

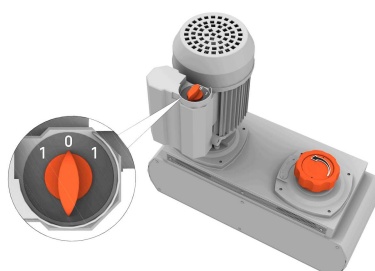

FLEXIBILITÉ SUPÉRIEURE

Obtention d'une large gamme de vitesses variables en tournant simplement un bouton. Solution idéale lorsque l'on doit souvent changer le type d'usinage. Le sélecteur sur le moteur permet d'inverser rapidement le sens de la marche.

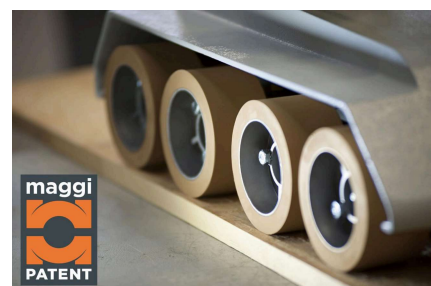

ADHÉRENCE SUPÉRIEURE

Galets 50 Shore, brevetés Feeder Grip Technology pour une accroche optimale sur le panneau et une longue durée de vie. Les 4 galets assurent une adhérence encore plus importante sur le panneau aussi bien à l'entrée qu'à la sortie.



LA VALEUR DE LA SÉCURITÉ

L'utilisation de l'avancement automatique protège les mains de l'opérateur de graves accidents. Son efficacité dépend de critères de conception et de fabrication précis. Les entraîneurs MAGGI sont les seuls conçus et fabriqués en Italie. Ils respectent toutes les réglementations CE en matière de sécurité.

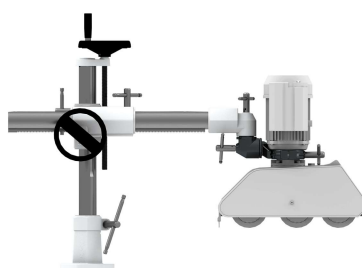

SUPPORT UNIVERSEL

Structure pour le soutien et le positionnement optimale de l'entraîneur automatique sur la machine-outil. Facile à orienter, stable et robuste; base, croisillon, chapeau, pipe, jonction et collier en fonte et deux colonnes en acier rectifiées très épaisses. Clavettes et volants de réglage assurent le positionnement rapide et précis.



HAUTE ADAPTABILITE

la suspension à ressort bien calibrée : 20 mm, permet de faire avancer des pièces avec épaisseurs différents sans la nécessité des réglages supplémentaires

PLUS D'INFORMATION

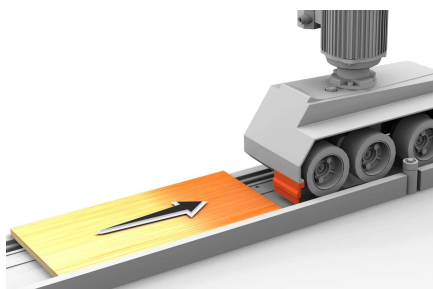

BROSSES DE PROTECTION

contre les accidents, assemblée sur les deux côtés de l'entraîneur



SUPPORT SOLIDE ET FIABLE

Equipé avec un dispositif de sécurité mécanique "Système SPS" anti-décrochage qui empêche tout débranchement accidentel des éléments, en conformité avec les normes de sécurité CE.



FICHE TECHNIQUE

Nombre de vitesses avant et arrière	----
Vitesses fixes	da 3 a 18 mt/min (fino a 33 mt/min optional)
Nombre de galets	4
Diamètre et épaisseur galet	120 x 60 mm
Moteur	1 HP / 0,75 KW RPM 1400 /2800
Suspension galets	20 mm
Distance entre le centre des différents galets	162 mm - 152 mm - 133 mm
Distance entre le centre du 1er et du dernier galet	447 mm
Dimensions unité d'entraînement – poids net	620 x 206 x 510 mm - 35 Kg
Dimensions support universel monté – poids net	540 x 910 mm - 35 Kg
Dimensions emballage unité d'entraînement – poids brut	670 x 570 x 330 mm - 37 Kg
Dimensions emballage support universel – poids brut	800 x 330 x 330 mm - 37 Kg

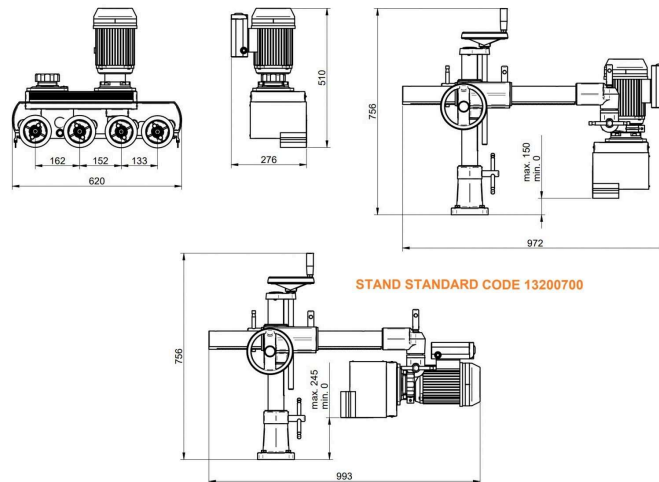

ACCESSOIRES

Adhérence sur le panneau – surfaces lisses

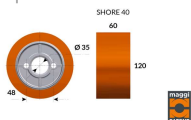

Galet en caoutchouc Feeder Grip 363 breveté

Adhérence optimale sur le panneau et efficacité maximale. Le revêtement en caoutchouc spécial est breveté par Maggi, spécialiste du secteur depuis 60 ans

Galet en caoutchouc Feeder Grip 363 breveté – diam. 120 x 60 mm / 40 Shore, idéale pour des surfaces très lisses (bois mélaminé)

CODICE: 30102015

Adhérence sur le panneau – surfaces rugueuses

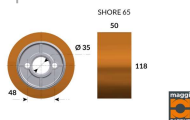

Galet en caoutchouc

Adhérence optimale sur le panneau et efficacité maximale. Le revêtement en caoutchouc spécial est breveté par Maggi, spécialiste du secteur depuis 60 ans

Galet en caoutchouc 118 x 50 mm, 65 Shore, idéale pour des surfaces rugueuses (bois non façonné)

CODICE: 30100014

Adhérence sur le panneau – surfaces brutes

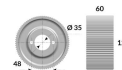

Galet en fonte

Adhérence optimale sur panneaux avec surfaces brutes

Galet en fonte 120 x 60 mm

CODICE: 40102015

Adhérence sur le panneau – surfaces lisses

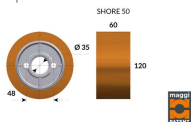

Galet en caoutchouc breveté Feeder Grip 758 - MODELE STANDARD

Adhérence optimale sur le panneau et efficacité maximale. Le revêtement en caoutchouc spécial est breveté par Maggi, spécialiste du secteur depuis 60 ans

Galet en caoutchouc breveté Feeder Grip 758 – diam. 120 x 60 mm / 50 Shore, idéale pour des surfaces lisses (bois façonné)

CODICE: 30100015

Pour libérer le plan de travail

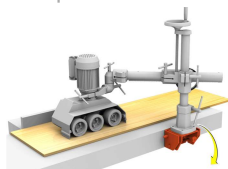

Fixation basculante 96

Permet d'exclure l'entraîneur du plan de travail de la machine-outil pour libérer de l'espace pendant l'entretien et/ou en cas d'opérations manuelles.

CODICE: 22100151

Positionnement d l'entraîneur hors standard

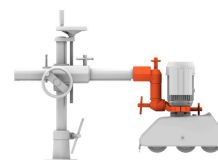

Groupe pipe-articulation-collier avec rallonge

Permet de positionner l'entraîneur de façon optimale, même dans des situations non standard (distance de l'outil – distance du plan de travail).

CODICE: 23201012

ACCESSOIRES

Augmente la vitesse

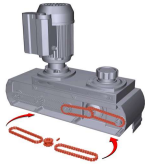

Kit haute vitesse

Kit haute vitesse (augmente la vitesse de 3 - 18 m/min à 4 - 33 m/min)

Permet d'élargir la gamme de vitesses disponibles pour un entraînement plus rapide. Pour augmenter la productivité.

CODICE: 40610100

Support standard



Support standard avec bras horizontal de 705 mm et colonne verticale de 540 mm

Complète l'entraîneur et permet son positionnement optimal sur la machine-outil.

CODICE: 13200700

Supports spéciaux



Support avec bras horizontal de 1050 mm et colonne verticale de 540 mm

Complète l'entraîneur et permet son positionnement optimal sur la machine-outil. Bras horizontal plus long pour une plus grande flexibilité de positionnement

CODICE: 13300700

Supports spéciaux



Support V avec colonne verticale de 860 mm et bras horizontal de 1050 mm

Complète l'entraîneur et permet son positionnement optimal sur la machine-outil. Colonne verticale plus longue pour une plus grande flexibilité de positionnement

CODICE: 13500700

Supports spéciaux



Support V-M avec colonne verticale de 860 mm et bras horizontal de 705 mm

Complète l'entraîneur et permet son positionnement optimal sur la machine-outil. Colonne verticale plus longue pour une plus grande flexibilité de positionnement

CODICE: 13099999

Supports spéciaux



Support PLUS avec colonne verticale de 540 mm et bras horizontal de 1050 mm

POSITIONNEMENT RAPIDE facile et précis, grâce aux poignées ergonomiques et affichage numérique pour le réglage de la hauteur

CODICE: 13400600

ACCESSOIRES

Tensions spéciales

Tension monophasée

La machine peut travailler dans de petits ateliers artisanaux alimentés par un courant monophasé de 220 V.

CODICE:

Tensions spéciales

Normes CSA

Normes électriques pour le Canada

CODICE:
